

การสเก็ตแบบภาพฉายมุมที่ 1

การสเก็ตซ์ภาพเป็นวิธีการเขียนภาพชิ้นงานโดยใช้มือเปล่าโดยการร่างแบบชิ้นงานอย่างง่ายและหยาบ ๆ เพื่อจะนำไปเขียนแบบที่สมบูรณ์ต่อไป

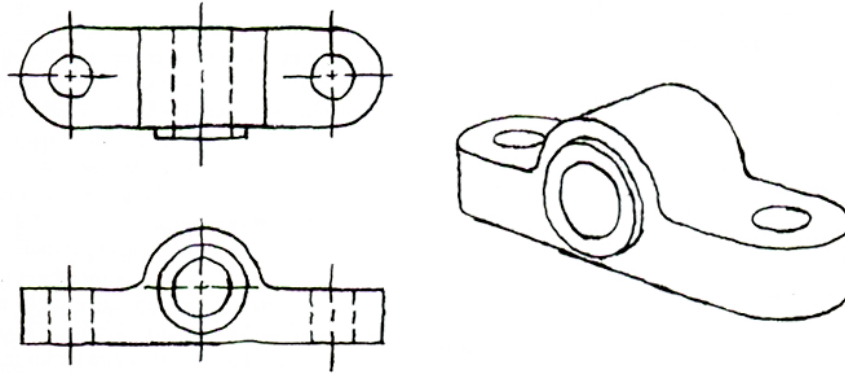

รูปที่ 1 ตัวอย่างภาพสเก็ตซ์

การสเก็ตซ์เส้นตรง เป็นการเขียนเส้นตรงด้วยมือเปล่า โดยใช้มือจับดินสอให้เอนเอียงไปด้านหลังพอสมควร แล้วให้แนวแกนของดินสอตั้งฉากกับแนวเส้นที่เขียน เพื่อให้ผู้สเก็ตซ์เห็นพื้นที่สเก็ตซ์เต็มพื้นที่ตั้งแต่จุดเริ่มต้นจนถึงจุดสิ้นสุดของเส้นสเก็ตซ์ แล้วเริ่มลากเส้นตรง ร่างไปเบาๆ โดยให้ใช้หัวไหล่เป็นจุดหมุน ซึ่งการสเก็ตซ์เส้นตรงจะมี 3 ลักษณะ ดังนี้

1. การสเก็ตซ์เส้นตรงในแนวนอน โดยลากจากซ้ายมือไปขวามือดังแสดงในรูปที่ 2

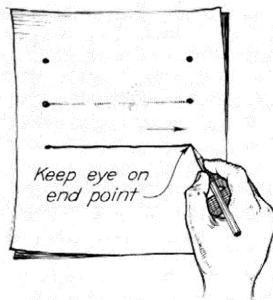

รูปที่ 2 แสดงการสเก็ตซ์เส้นตรงในแนวนอน

2. การสเก็ตซ์เส้นตรงในแนวตั้ง โดยลากจากบนลงล่าง ดังแสดงในรูปที่ 3

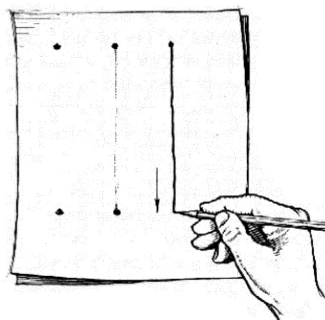

รูปที่ 3 แสดงการสเก็ตซ์เส้นตรงในแนวตั้ง

3. การสเกตซ์เส้นตรงในแนวเอียง โดยลากจากซ้ายไปขวามือ ดังแสดงในรูปที่ 4

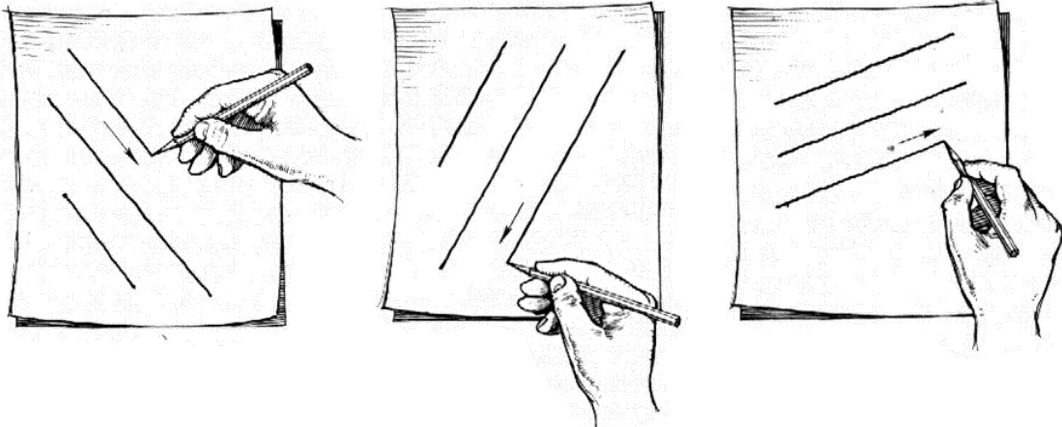

รูปที่ 4 การสเกตซ์เส้นตรงในแนวเอียง

การสเกตซ์ภาพฉาย

1. สเกตซ์โครงร่างภาพฉายเป็นสี่เหลี่ยม

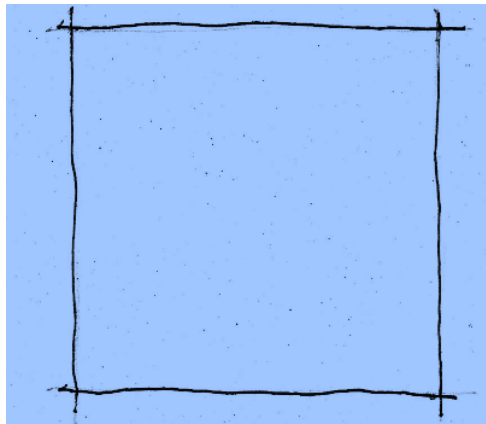

2. สเกตซ์แบ่งโครงร่างภาพฉายเป็น 4 ช่อง

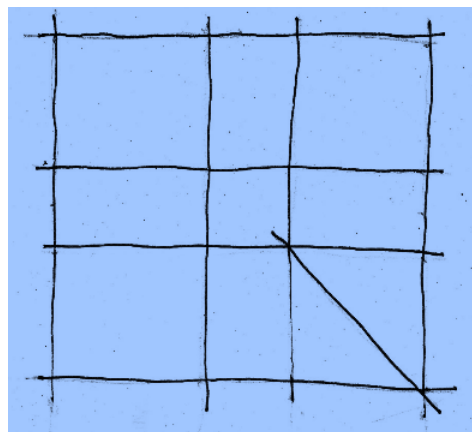

3. สเกตซ์โครงร่างรายละเอียดของภาพด้านหน้าและเขียนเส้นเติมหนักขอบรูปภาพด้านหน้า

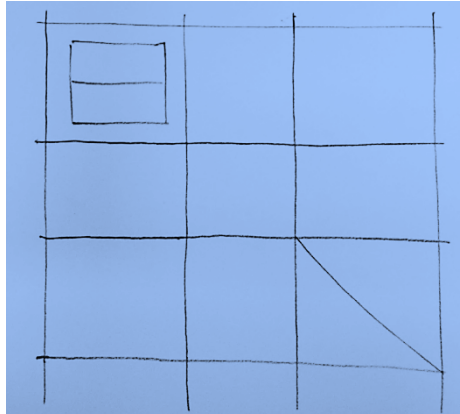

4. ลากเส้นฉายภาพจากด้านหน้าไปภาพด้านบนและด้านข้าง

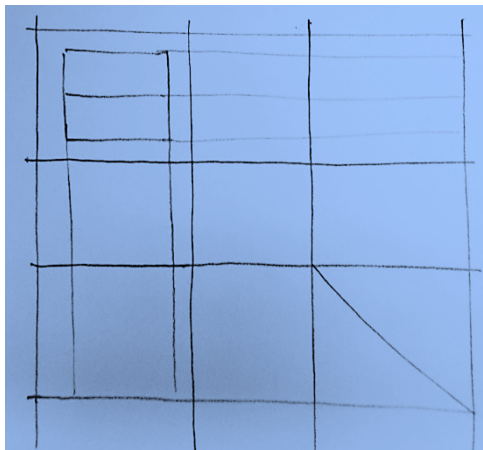

5. เขียนเส้นเติมหนักเส้นขอบรูปภาพด้านบนและภาพด้านข้าง

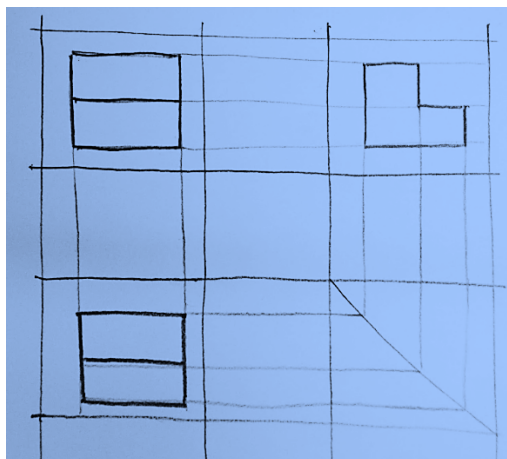

ข้อควรพิจารณาในการสเกตซ์ภาพ

1. การสเกตซ์ภาพ ในงานเขียนแบบนั้นควรมีการใช้เส้นร่างก่อน
2. การสเกตซ์ภาพ มีหลักว่าขนาดของแบบเป็นการคาดหมายระยะรวมทั้งมุมต่างๆ และการคาดประมาณ แต่ถ้าใกล้ความเป็นจริงได้ก็จะดี เพราะจะได้ภาพที่มีสัดส่วนที่ดี
3. การฝึกร่างแบบและการสเกตซ์บ่อย ๆ จะทำให้เกิดทักษะ ความชำนาญ เส้นจะตรงและดูมีระเบียบเรียบร้อย